



Oil Lubricated Portable Air Compressor
Compresseur d'Air Portatif Avec Huile
Compresores de Aire Portátiles lubricados con aceite

FP200001AJ

Replacement Parts List
Liste de Pièces de Rechange
Lista de Repuestos

For parts, products & service information visit
POWER XPERT
www.campbellhausfeld.com

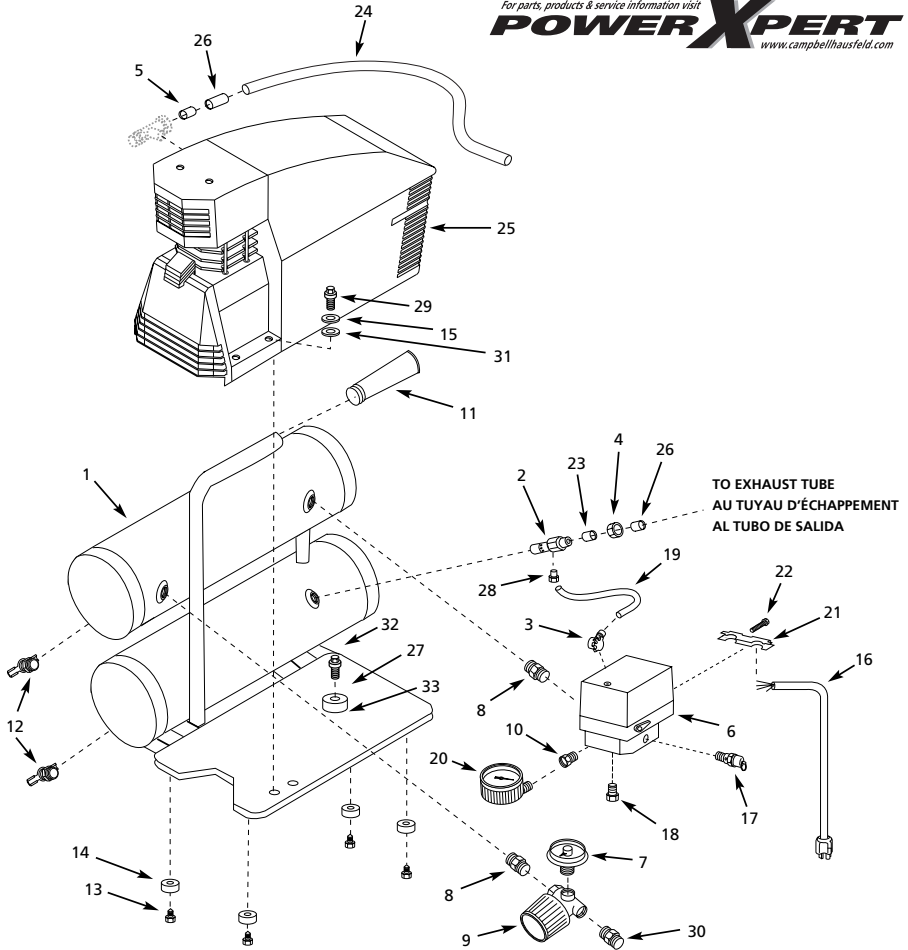

FP200001AJ**For Replacement Parts, Call 1-800-543-6400****Pour Pièces de Rechange, Appeler 1-800-543-6400****Para Ordenar Repuestos, Sírvase llamar al Concesionario más Cercano a su Domicilio**

Please provide following information:

-Model number
 -Serial number (if any)
 -Part description and number as shown
 in parts list

S'il vous plaît fournir l'information suivante:

-Numéro de modèle
 -Numéro de série (si applicable)
 -Numéro et description de pièces

Sírvase suministrarlos la siguiente información:

-Número del modelo
 -Número de Serie (de haberlo)
 -Descripción y número del repuesto según la
 lista de repuestos

Address Correspondence to: The Campbell Group/Parts Department

Correspondence: 100 Production Drive

Puede escribirnos a: Harrison, OH 45030 U.S.A.

Ref. No. No. de Réf. No. de Ref	Description	Description	Descripción	FP200001AJ	Qty. Qte. Ctd.
1	Tank assembly	Montage de réservoir	Ensamblaje del tanque	AR232502BR	1
2	Check valve with unloader fitting	Clapet avec raccord de déchargeur	Válvula de chequeo con conecto para el descargador	CV217103AJ	1
3	Unloader valve	Soupape de déchargement	Válvula del descargador	CW000800AV	1
4	3/8" Compression nut	Écrou de compression 3/8 po	Tuerca de compresión 9,5 mm (3/8")	ST039700AV	1
5	Ferrule (special)	Virole (spéciale)	Manguito (especial)	FP001300AV	1
6	Pressure switch	Manostat	Presostato	CW207576AV	1
7	Gauge	Manomètre	Manómetro	GA016300AV	1
8	1/4"-18 Nipple (steel)	Raccord (acier) 1/4 po - 18	Niple de 6,4 mm (1/4")-18 (acero)	HF002401AV	1
9	Regulator	Régulateur	Regulador	RE206203AV	1
10	1/4"-1/8" NPT Reducer bushing	Manchon de réduction 1/4 po -1/8 po NPT	Buje reductor de 6,4 mm (1/4)-3,2 mm (1/8) NPT	ST071407AV	1
11	Hand grip	Prise de main	Asa	ST160000AV	1
12	1/4" NPT Drain cock	Robinet de purge 1/4 po NPT	Llave de drenaje 6,4 mm (1/4") NPT	D-1403	2
13	Foot bolt	Boulon de pied	Perno de la pata	ST116400AV	4
14	Rubber foot	Pied en caoutchouc	Pata de goma	ST158300AV	4
15	Rubber washer	Rondelle en caoutchouc	Arandela de goma	FP001400AV	3
16	Power cord	Cordon d'alimentation	Cordón eléctrico	EC012600AV	1
17	ASME safety valve	Soupape de sûreté ASME	Válvula de seguridad ASME	V-215100AV	1
18	Plug	Fiche	Clavija	ST022500AV	1
19	1/4" flexible tube (teflon) 9"	Tuyau flexible (téflon) 1/4 po-9 po	Tubo flexible de 6,4 mm (1/4") (teflón) 22,86 cm (9")	ST117801AV	1
20	1/8" NPT gauge	Manomètre 1/8 po NPT	Manómetro de 3,2 (1/8") NPT	GA016101AV	1
21	Strain relief	Soulagement de tension	Relevo de tensión	CW000700AV	1
22	Strain relief screw	Vis de soulagement de tension	Tornillo del relevo de tension	ST074418AV	1
23	Ferrule 3/8" tube	Tube de virole 3/8 po	Tubo de 3,2 mm (3/8") del manguito	ST039800AV	1
24	Exhaust tube	Tuyau d'échappement	Tubo de salida	WL005901AV	1
25	Pump/motor assembly	Montage pompe/moteur	Ensamblaje del cabezal/motor	FP000101AV	1
26	Back-up ferrule	Virole de secours	Maguito adicional	ST079601AV	2
27	Round isolator pad	Tampon isolateur rond	Almohadilla aislante redonda	ST158300AV	1
28	1/8" NPT-1/4" Tube compression fitting (w/nut and ferrule)	Raccord de compression de tube (avec écrou et virole) 1/8 po NPT-1/4 po	Conector del tubo de compresión 3,2 mm (1/8") NPT - 6,4 mm (1/4")	ST011701AV	1
29	Mounting screw	Vis de fixation	Tornillo de la base	TF064700AV	4
30	1/4"-18 nipple (brass)	Raccord (laiton) 1/4 po-18	Niple de 6,4 mm (1/4")-18 (bronce)	HF002400AV	1
31	Washer	Rondelle	Arandela	ST011200AV	3
--	Warning decal set (not shown)	Ensemble de Décalcomanies d'Avertissement (pas indiqué)	Etiquetas de advertencia (no se muestra)	DK630000AV	1
32	Isolator Screw	Vis d'isolement	Tornillo aislante	ST073275AV	1
33	Washer	Rondelle	Arandela	ST070914AV	1



EXTREME DUTY

Oil Lubricated Pump Pompe Avec Huile Cabezal Lubricados con Aceite

Replacement Parts List
Liste de Pièces de Rechange
Lista de Repuestos

FP000101AV

For parts, products & service information visit
POWER XPERT
www.campbellhausfeld.com

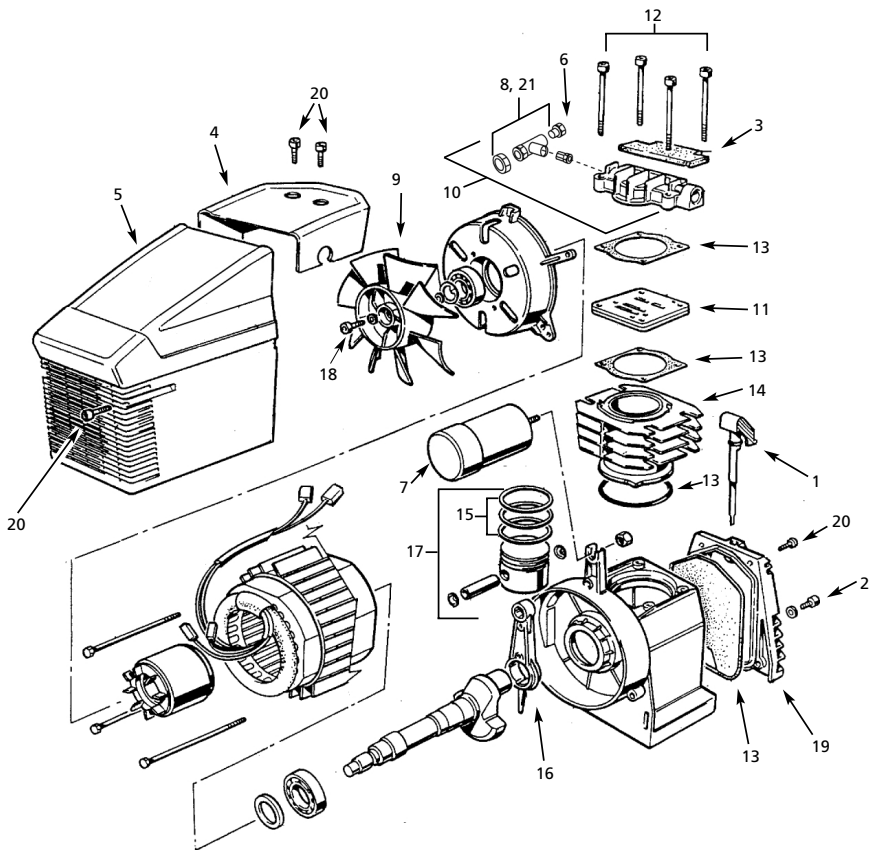

FP000101AV

For Replacement Parts, Call 1-800-543-6400

Pour Pièces de Rechange, Appeler 1-800-543-6400

Para Ordenar Repuestos, Sírvase llamer al Concesionario más Cercano a su Domicilio

Please provide following information:

-Model number
-Serial number (if any)
-Part description and number as shown
in parts list

S'il vous plaît fournir l'information suivante:

-Numéro de modèle
-Numéro de série (si applicable)
-Numéro et description de pièces

Sírvase suministrarlos la siguiente información:

-Número del modelo
-Número de Serie (de haberlo)
-Descripción y número del repuesto según la
lista de repuestos

Address Correspondence to: The Campbell Group/Parts Department
Correspondence: 100 Production Drive
Puede escribirnos a: Harrison, OH 45030 U.S.A.

Ref. No. Nº. Ref. No. de Ref	Description	Description	Descripción	FP000101AV	Qty. Qte. Ctd.
1	Dipstick	Jauge d'huile	Varilla para medir el aceite	FP000172AV	1
2	Oil drain plug	Bouchon de vidange d'huile	Tapón del orificio de drenaje	FP000174AV	1
3	Air filter	Filtre à air	Filtro de aire	FP000171AV	1
4	Air deflector (Head cover)	Déflexeur d'air (Couvercle de tête)	Deflector de aire (tapa de la culata)	FP000150AV	1
5	Motor cover	Couvercle de moteur	Cubierta del motor	FP000188AV	1
6	Start up unloader valve	Soupape de déchargement de démarrage	Válvula del descargador	FP000178AV	1
7	Capacitor with mounting nut	Condensateur avec écrou de fixation	Capacitador con tuerca	FP000187AV	1
8	Tee fitting with tube nut	Raccord en T avec écrou de tube	Conector en T con tuerca del tubo	FP000175AV	1
9	Fan	Ventilateur	Ventilador	FP000173AV	1
10	Head with extender fitting, tee fitting and unloader installed	Culasse avec raccord prolongateur, raccord en T et déchargeur monté	Culata con conector de extensión, conector en T y descargador instalados	FP000185AV	1
11	Valve set	Jeu de soupapes	Juego de válvulas	FP000156AV	1
12	Head bolts (set of 4)	Boulons de culasse (jeu de 4)	Pernos de la culata (juego de 4)	FP000169AJ	1
13	Gasket set (4 pcs)	Jeu de joints d'étanchéité (4 pièces)	Juego de empaques (4 piezas)	FP000179AJ	1
14	Cylinder	Cylindre	Cilindro	FP000167AV	1
15	Ring set	Jeu de bagues	Juego de anillos	FP000180AJ	1
16	Connecting rod	Bielle	Biela	FP000161AV	1
17	Piston set with rings and wrist pin retainers	Jeu de piston avec bagues et arrêts de tourillons de crosse	Juego de pistones con anillos y retenes para los pasadores	FP000181AJ	1
18	Fan mounting screw	Vis de fixation du ventilateur	Tornillo del ventilador	FP000182AV	1
19	Crankcase cover	Couvercle de carter	Cubierta de la caja del cigüeñal	FP000183AV	1
20	Cover screw set (8 pcs)	Jeu de vis de couvercle (8 pièces)	Juego de tornillos (cubierta) (8)	FP000184AJ	1
21	Special outside sleeve for use with tee fitting nut	Manchon extérieur spécial pour utilisation avec l'écrou de raccord en T	Manga externa especial para usarse con la tuerca del conector en T	FP001300AV	1

NOTE: Other parts not available separately

REMARQUE: Les autres pièces ne sont pas disponible séparément

NOTA: Otras piezas no están disponibles por separado